

KSF MK 25 - 60 x 560

KRINNER
Schraubfundamente

Material	Stahl, feuerverzinkt nach DIN EN ISO 1461/ Kunststoff
Länge	533 mm
Rohr-Ø	60,3 mm
Gewicht	1 kg
Art.Nr.	20053
EAN	40 11972 20053 0
Qualität	■ Feuerverzinkt nach DIN EN ISO 1461 ■ PA UV-stabilisiert



Garten/Freizeit

Für schnellen und bequemen Einbau bieten wir Ihnen verschiedene **Eindreihilfen und -maschinen**.

Technische Änderungen vorbehalten!



Web-Key
SF1005

www.krinner.com

MKRH

Aufbauanleitungen

Statik

KRINNER SCHRAUBFUNDAMENTE GMBH
Passauer Straße 55 • 94342 Straßkirchen
Infotelefon: + 49 (0) 94 24 / 94 01 - 80

Technisches Merkblatt

Seiten-/Schnittansicht (in mm):

a Gesamtlänge
533

b Außendurchmesser
60,3

c Innendurchmesser
56,3

Einstelldurchmesser (d) ergibt Einstelltiefe (e)

d 25,0 | 34,0 | 38,5 | 50,0 | 56,0

e 215 | 211 | 209 | 197 | 192

g Gewinde
M 6

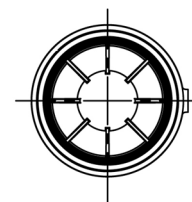
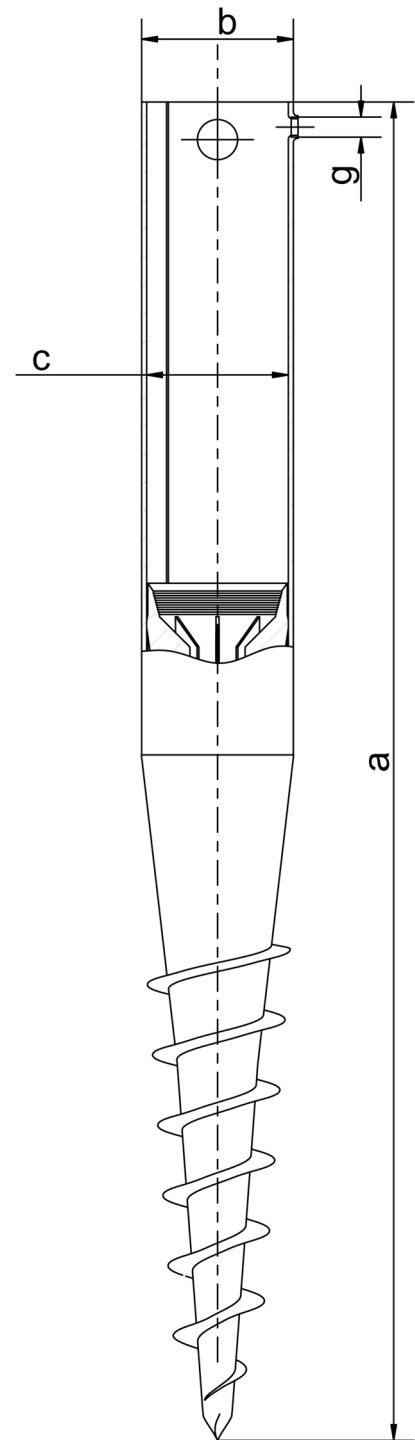

Produktinformation

Material	Stahl, feuerverzinkt, Kunststoff nach DIN EN ISO 1461
Gewicht	1 kg
Art.-Nr.	20053
EAN-Nr.	40 11972 20053 0

Alle Maßangaben unter Vorbehalt technischer Änderungen!



Web-Key
TM1005

www.krinner.com

KRINNER SCHRAUBFUNDAMENTE GMBH
Passauer Straße 55 • 94342 Straßkirchen
Infotelefon: + 49 (0) 94 24 / 94 01 - 80